



Garantía de 2 años

INVERSORES CARGADORES

1.5KW - 2KW - 3KW- 6KW

CARACTERISTICAS

- Controlador MPPT incorporado
- Eficiencia de 99% del MPPT
- Compatible con baterías de litio, gel y AGM.
- Varios modos de trabajo.
- Puerto RS 485 para monitoreo WIFI (Opcional)
- Protección contra baja tensión, sobrecarga, corto circuito y polaridad inversa.

Monofásico

	MODELO	1500W	2000W	3000W
Entrada del inversor	Capacidad nominal	1500W	2000W	3000W
	Potencia pico	4500W	6000W	9000W
	Rango de voltaje comercial	120VAC: 70V-130V		
	Rango de frecuencia AC	45-65 HZ		
	Eficiencia	>85%		
Controlador Solar MPPT	Controlador solar MPPT	60A	80A	80A 100A
	Potencia de entrada PV	720W (12V) 1440W (24V)	1920W (24V)	1920W (24V) 2400W (24V)
	Potencia máxima de entrada PV	900W (12V)	2400W (24V)	2400W (24V) 3000W (24V)
		1800W(24V)		
	Rango de voltaje de entrada	130VOC		
Batería	Tipo	batería de plomo, batería de GEL, batería de litio		
	Voltaje DC	12VDC ó 24VDC	24VDC	24VDC
	Rango del voltaje de entrada	12VDC:10.5-15VDC 24VDC:21-30VDC		
	Carga flotante	12V:12.9~13.6V 24V:25.8V~27.2V		
	Restablecimiento de baja tensión	12VDC:12.6-14.4VDC 24VDC:25.2-28.8VDC		
	Configuración de desconexión por bajo voltaje	12VDC:10-10.9V 24VDC:20-21.8V		
	Protección contra sobretensión	12VDC:16.7VDC 24VDC:33.4V		
	Alarma de sobretensión	12VDC:15VDC 24VDC:30V		
	Carga AC	5A-30A	5A-40A	

Monofásico

	MODELO	1500W	2000W	3000W	
Salida del inversor	Capacidad de arranque del motor eléctrico	1HP	1.5HP		
	Rango de tensión del regulador (VAC)	110/ 120			
	Factor de Potencia	100%			
	Tiempo de transferencia	5ms(Incluyendo el tiempo de detección)			
	Protección de temperatura	≥85 °C alarma ≥90°C apagado de la máquina			
	Sobrecarga	El IPS se apaga automáticamente si la sobrecarga supera el 110%-120% del valor normal durante 30 segundos, el IPS reanuda automáticamente reanudar el trabajo si la sobrecarga llega a la carga nominal.			
	Forma de onda	Onda sinusoidal pura			
	Frecuencia	50- 60 HZ			
	Gama de frecuencias de salida (modo de alimentación eléctrica)	Seguimiento automático			
	Protecciones	Sobrecarga, cortocircuito, alta y baja tensión de la batería, protección de alta y baja tensión de entrada de CA50- 60 HZ			
	Método de conversión	Interactivo			
	Temperatura	Temperatura de funcionamiento	-10°C ~ + 50°C		
		Método térmico	Ventilador de refrigeración en control inteligente≤42°C ventilador gira lentamente a ≥45°C ventilador gira rápido.		
Apariencia	Medidas equipo (Alto*Ancho*Largo)	53*21*33cm			
	Peso total (kg)	16.0	19.0	23.0	

Diagrama de conexión

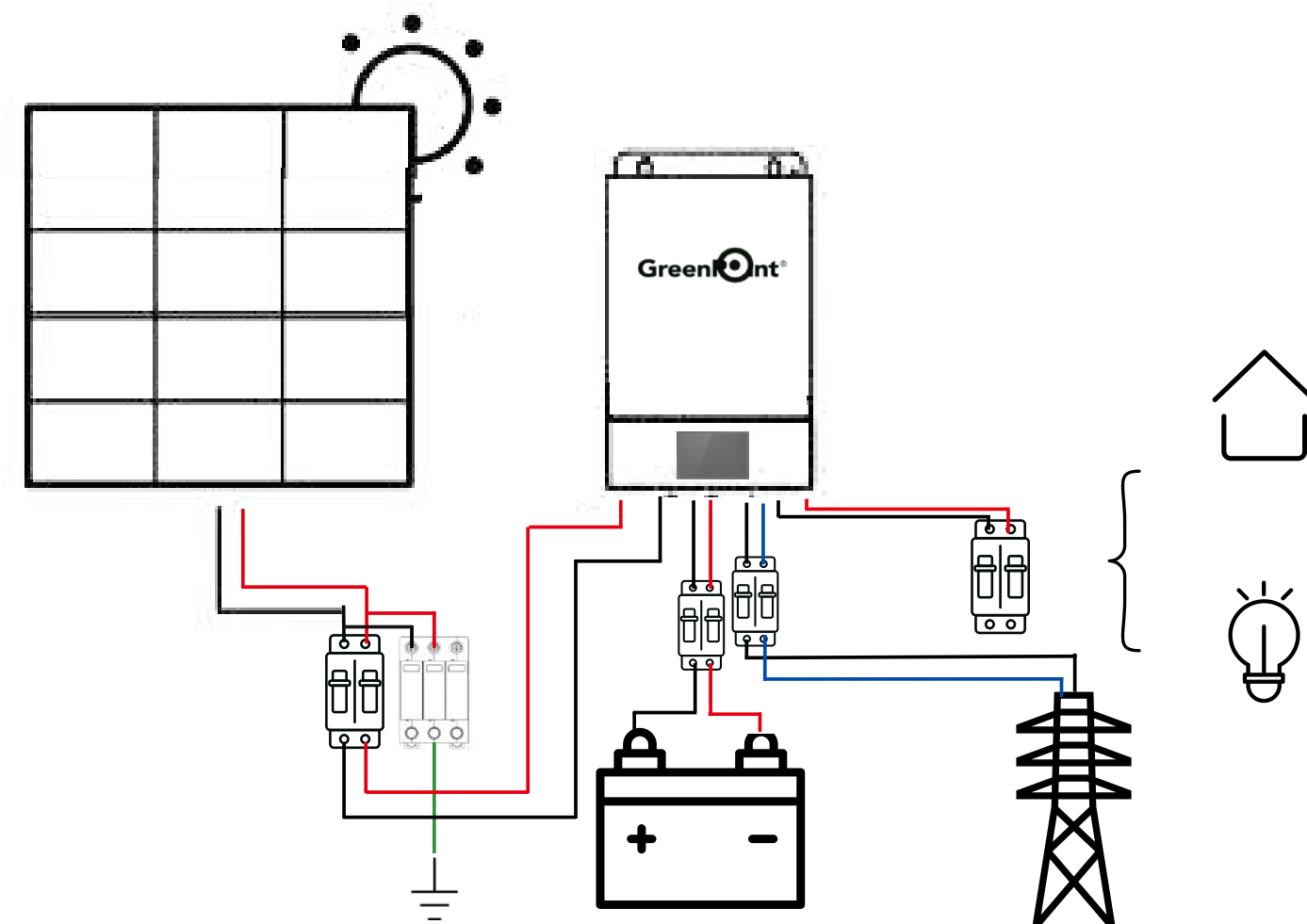

Fase dividida

	MODELO	6000W	
Entrada del inversor	Capacidad nominal	6000W	
	Potencia pico	18000W	
	Rango de voltaje (AC)	220VAC: 140V-2600V	
	Rango de frecuencia AC	45 HZ - 65 HZ	
	Eficiencia	>85%	
Controlador Solar MPPT	Controlador solar MPPT	80A	100A
	Potencia de entrada PV	3840W	4800W
	Potencia máxima de entrada PV	4800W	6000W
	Rango del voltaje de entrada	60 vdc a 160vdc	
Batería	Tipo	Batería en Gel, AGM y Litio	
	Voltaje DC	48VDC	
	60 vdc a 160vdc	48VDC: 41- 60 VDC	
	Reinicio de voltaje bajo	48VDC: 50.4 - 57.6VDC	
	Protección contra sobretensión	48VDC: 66.8V	
	Configuración de desconexión por bajo voltaje	48VDC: 40-43.6V	
	Alarma de sobretensión	48VDC:60V	
	Carga AC	50A (Max): 5A~50A	

Fase dividida

	MODELO	6000W
Salida	Tiempo de transferencia	5-8 ms(Incluye el tiempo de detección)
	Protección de temperatura	≥85°C alarma ≥90°C equipo apagado
	Sobrecarga	IPS se apaga automáticamente si la sobrecarga supera el 120% del valor normal durante por 10 segundos, IPS se reanuda automáticamente si el trabajo de la sobre carga llega a la carga nominal
	Tipo de Onda	Onda sinusoidal pura
	Frecuencia	60HZ/50HZ
	Rango de frecuencia de salida	Seguimiento automático
Temperatura	Temperatura de funcionamiento	- 10°C + 50°C
	Método térmico	Ventilador inteligente de enfriamiento ≤42°C El ventilador gira lentamente a ≥45°C
Apariencia	Medido equipo (Alto*Ancho*Largo)	66*21*33cm
	Peso neto (kg)	35.0